

Assembly Instructions

Instrucciones De Ensamblaje



877-472-4296

www.medalsports.com

LIMITED 90 DAYS WARRANTY

This product is covered by a limited warranty that is effective for 90 days from the date of purchase. If, during the limited warranty period, a part is found to be defective or breaks, we will offer replacement parts at no cost to you, the customer. The only exceptions to the warranty include mainframes, table tops, playing surfaces, batteries or tools.

The above warranty will not apply in cases of damages due to improper usage, alteration, misuse, abuse, accidental damage or neglect.

This Limited Warranty gives you specific legal rights and you may also have other rights vary from one State (province) to another.

A PURCHASE RECEIPT (or other proof of purchase) will be required before any warranty service is initiated. For all requests for warranty service, please feel free to contact our Consumer Service Department.

Please be aware of your product's Limited Warranty for the return/refund policy from the store. We, at Medal Sports, cannot handle the product which is out of product's limited warranty since we only provide available parts. Thank you!

PLEASE CONTACT US BEFORE RETURNING THE PRODUCT TO THE STORE!

GARANTÍA LIMITA DE 90 DIAS

Este producto está cubierto por una garantía efectiva de 90 días a partir de la fecha de su compra. Durante el período límite de la garantía, si una parte defectuosa o quebrada es encontrada, nosotros ofreceremos una reparación o un reemplazo de la partes sin ningún costo para ud, nuestro cliente. Las únicas excepciones de la garantía incluyen unidad principals, tableros de mesa, superficies, pilas o herramientas.

La susodicha garantía no se aplicará en los casos de daños y perjuicios debido al uso impropio, la alteración, el mal uso, el abuso, el daño accidental o la negligencia.

Esta garantía limitada le da a usted derechos legales específicos, usted también puede tener otros derechos que varían de un estado (provincia) a otro.

EL RECIBO DE LA COMPRA (U otra prueba de compra) sería requerida antes que cualquier servicio de garantía fuera iniciada. Para todo pedido por servicio de garantía, por favor siéntase libre de ponerse en contacto con nuestro Departamento de Servicio de Consumidor.

Por favor tenga atención sobre el Límite de Garantía de su producto de la política de vuelta/reembolsa desde la tienda, Nosotros, Medal Sports, no podemos manejar el producto que está fuera del límite de garantía ya que proporcionamos solamente partes disponibles. ¡Gracias!

¡POR FAVOR PÓNGASE EN CONTACTO CON NOSOTROS ANTES DE DEVOLVER EL PRODUCTO A LA TIENDA!

**WE ARE READY
TO HELP**

DO NOT RETURN TO STORE



**ESTAMOS LISTOS
PARA AYUDAR**

NO DEVOLVERLO A LA TIENDA

Please Contact | Por favor Contacto

MD SPORTS

Customer Service
Toll Free

Servicio al Cliente
Llamados gratuitos

877-472-4296

Mon.-Fri.,
9:00 a.m. to 5:00 p.m. EST

Lunes a Viernes,
9:00 a.m. a 5:00 p.m. ET

For additional resources and
Frequently Asked Questions,
please visit us at

Por mayor información y
preguntas frecuentes, favor
visitarnos en

www.medalsports.com

TOOLS REQUIRED

Phillips Screwdriver	- Not Included
Standard (Flat Head Screwdriver)	- Not Included
Wrench	- Included
Allen Key	- Included



RECOMMENDED

Electric Screwdrivers may be helpful during assembly; however, please set a low torque and use extreme caution.



Power Tools: **Set to Low Torque**
/ Herramientas eléctricas:
Establecer bajo par de torsión



High Torque Over Tightened
/ Alto par más estrictas

HERRAMIENTAS NECESARIAS

Destornillador Phillips	- No incluido
Destornillador de Cabeza Plana	- No incluido
Llave Inglesa	- Incluido
Llave Allen	- Incluido

RECOMENDADO

Los destornilladores eléctricos pueden ser de gran ayuda durante el ensamblado; sin embargo, por favor ajuste el par de giro bajo y sea extremadamente precavido.

IMPORTANT NOTICE!

1. This product is intended for INDOOR use only.
2. Please do not sit, climb or lean on the product.
3. Please do not drag the product when moving it in order to avoid damaging the legs.
4. Please only use spray furniture polish to clean the exterior surfaces of the product.
5. This is not a children's toy, adult supervision is required for children playing this game.

¡AVISO IMPORTANTE!

1. Este producto está destinado para el uso INTERIOR solamente.
2. Por favor no sientes, subas o inclínes el producto.
3. Por favor no arrastres el producto cuando está moviendo para evitar el daño sobre las piernas.
4. Por favor use solamente spray para muebles para limpiar la superficie exterior del producto.
5. Este no es un juguete para niños, se requieren la supervisión adulta para niños cuando esté jugando al juego.



At least 2 adults needed

Se necesitan al menos 2 adultos



No children in assembly area

No deben estar los niños en el area de ensamble



Keep away from pets in assembly area

Mantener alejados a los animales domesticos del area de ensamble



Do not use or keep product outdoors. For indoor use only. No wet/humid conditions.

No usar o guardar el producto en el exterior. Solo para uso en interior. No utilizar ni guardar el producto en lugares humedos o mojados

⚠ WARNING







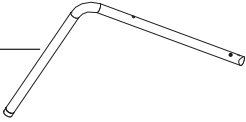
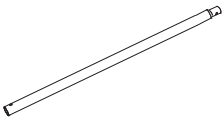
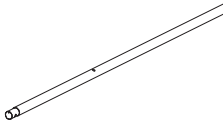
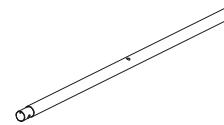
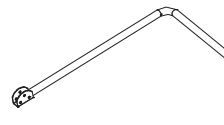

Adult Assembly Required.
CHOKING HAZARD - This item contains small parts.
Not suitable for children under 3 years.

⚠ ADVERTENCIA

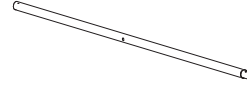
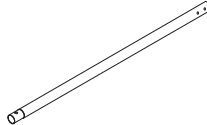
El ensamblaje debe ser realizado por un adulto.
PELIGRO DE ASFIXIA - Este artículo contiene piezas pequeñas. No es apto para niños menores de 3 años de edad.

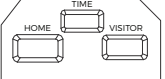
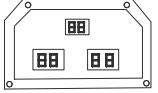
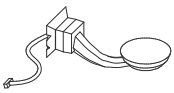
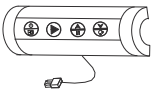

PARTS IDENTIFIER

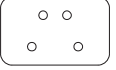
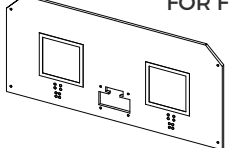
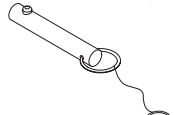
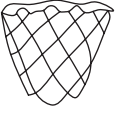
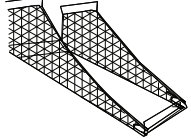
IDENTIFICADOR DE PIEZAS

PART NUMBER NÚMERO DE PIEZA		1		FOR FIG. 6		FIG NUMBER NÚMERO DE FIG	
PART PIEZA				x2		QUANTITY CANTIDAD	
PART NAME		Tube - 1		Tubo - 1		NOMBRE DE PIEZA	
2		FOR FIG. 1		3		FOR FIG. 1	
		x2				x1	
Tube - 2		Tubo - 2		Tube - 3		Tubo - 3	
4		FOR FIG. 1		5		FOR FIG. 2	
		x1				x1	
Tube - 4		Tubo - 4		Tube - 5		Tubo - 5	
6		FOR FIG. 2		7		FOR FIG. 1	
		x1				x2	
Tube - 6		Tubo - 6		Tube - 7		Tubo - 7	
8		FOR FIG. 1		9		FOR FIG. 5	
		x2				x2	
Tube - 8		Tubo - 8		Tube - 9		Tubo - 9	
10		FOR FIG. 6		11		FOR FIG. 12	
		x2				x1	
Tube - 10		Tubo - 10		Tube - 11		Tubo - 11	
12		FOR FIG. 5, 13		13		FOR FIG. 7	
		x2				x1	
Tube - 12		Tubo - 12		Electronic Scorer Face Plate		Placa Frontal De Marcador	
14		FOR FIG. 7		15		FOR FIG. 9	
		x1				x2	
Electronic Scorer		Marcador Electrónico		Paddle Sensor		Paleta de Sensor	
16		FOR FIG. 15		17		FOR FIG. 8	
		x1				x2	
Control Box		Caja de Control Con Cable		Rim		Aro	
18		FOR FIG. 8		19		FOR FIG. 7	
		x2				x1	
Rim Support Plate		Placa de Soporte para Aro		Backboard		Tablero	
20		FOR FIG. 10		21		FOR FIG. 9	
		x2				x2	
Locking Pin		Pasador de Sujeción		Rim Net		Red	
22		FOR FIG. 11					
		x1					
Ball Return Net		Red de Regreso de Balón					

ACCESSORIES

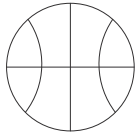



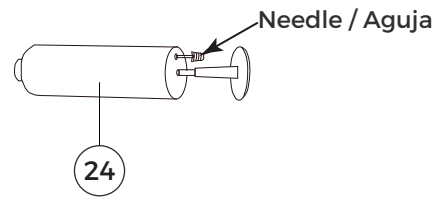



ACCESORIOS

23		24	
			
x4		x1	
Basketball	Balón de baloncesto	Air Pump	Bomba de Aire



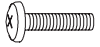
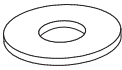
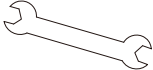
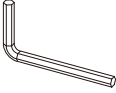

HARDWARE

HARDWARE

A1 FOR FIG. 3, 4, 5, 10, 13, 14		A2 FOR FIG. 8, 9		A3 FOR FIG. 8, 9		A4 FOR FIG. 4, 5, 13	
							
x16		x32		x16		x6	
M8 Nut	Tuerca M8	M6 Washer	Arandela M6	M6x25mm Bolt	Perno M6x25mm	M8x56mm Bolt	Perno M8x56mm
A5 FOR FIG. 5		A6 FOR FIG. 10, 14		A7 FOR FIG. 3, 4		A8 FOR FIG. 8, 9	
							
x2		x4		x4		x16	
M8x60mm Bolt	Perno M8x60mm	M8x70mm Bolt	Perno M8x70mm	M8x95mm Bolt	Perno M8x95mm	M6 Nut	Tuerca M6
A9 FOR FIG. 7		A10 FOR FIG. 3, 4, 5, 10, 13, 14		A11		A12	
							
x4		x32		x1		x1	
3.5x10mm Bolt	Perno 3.5x10mm	Washer M8	Arandela M8	Wrench	Llave Inglesa	Allen Key	Llave Allen

PRE-INSTALLED PARTS

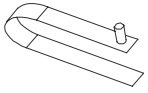
PIEZAS PREINSTALADAS

P1 FOR FIG. 1, 2, 5, 6		P2 FOR FIG. 1, 2, 5, 6		P3 FOR FIG. 6	
					
x9		x10		x2	
Push Button	Botón de Presión	Plastic Pole Insert	Encaje de Poste Plástico	Pole Holder	Soporte de Poste

BEFORE ASSEMBLY**ANTES DE MONTAR**

1. Find a clean, level place to begin the assembly of your product.
2. Verify that you have all listed parts as shown on the part list pages. If any parts are missing, call our customer service.

1. Encuentre un lugar limpio y nivelado para comenzar el ensamblaje del producto.
2. Compruebe que tenga todas las piezas que se muestran en la lista de piezas. Si falta alguna pieza, llame a nuestro servicio al cliente.

Please inspect and layout all the POLES and parts



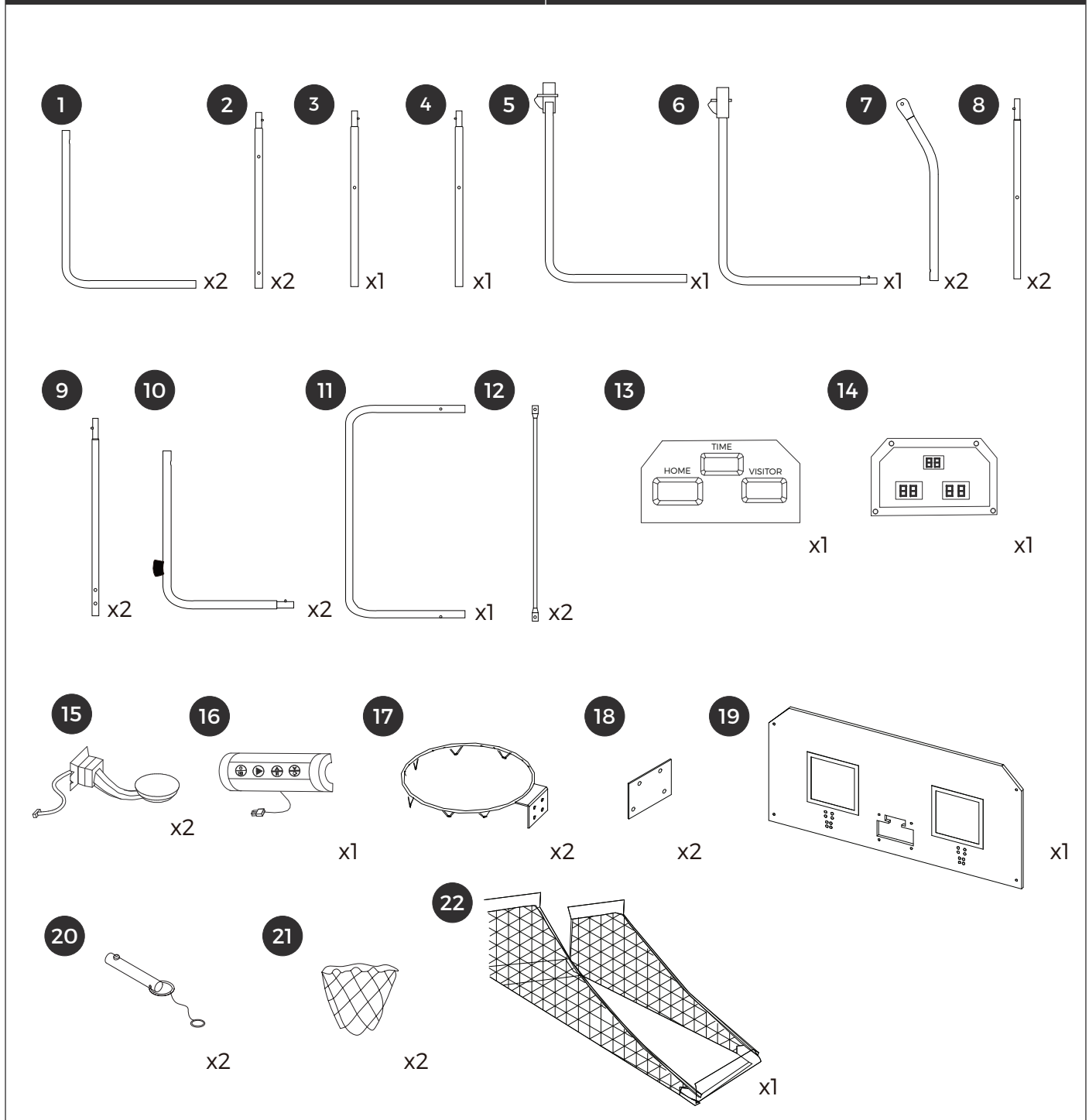



Debe revisar y clasificar todas las piezas y POSTES



ASSEMBLY

MONTAJE

FIG. 1

- 2  x2
- 3  x1
- 4  x1
- 8  x2
Pre-installed
- P1  x4
Pre-installed
- P2  x4
- 7  x2

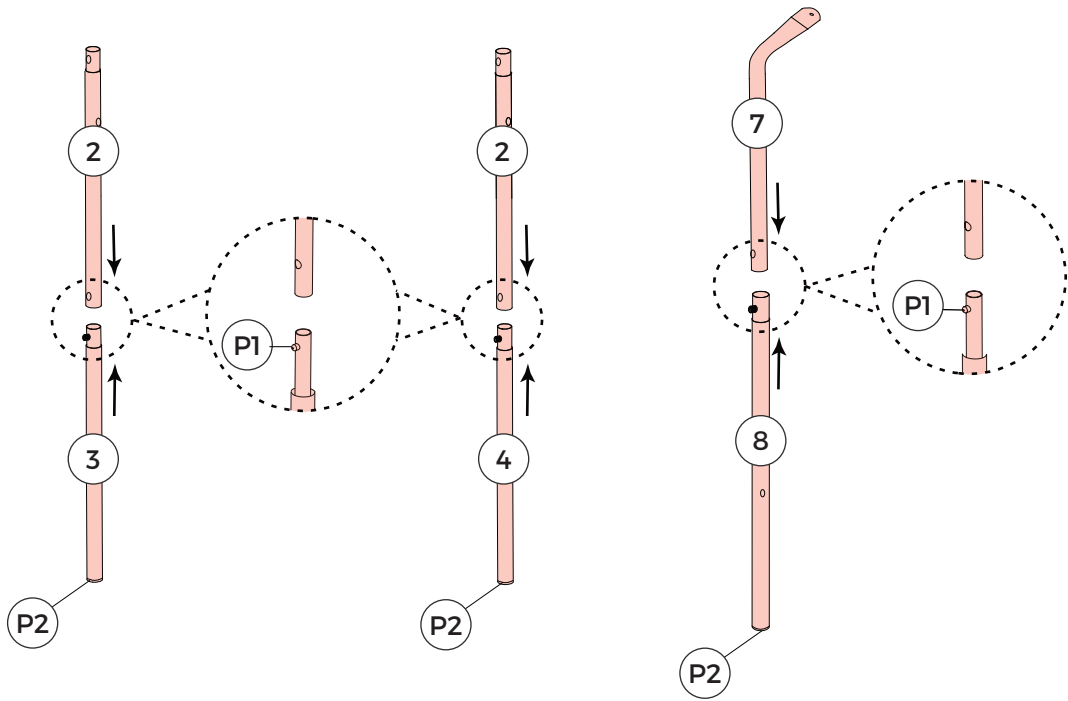
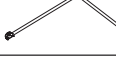

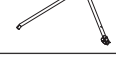

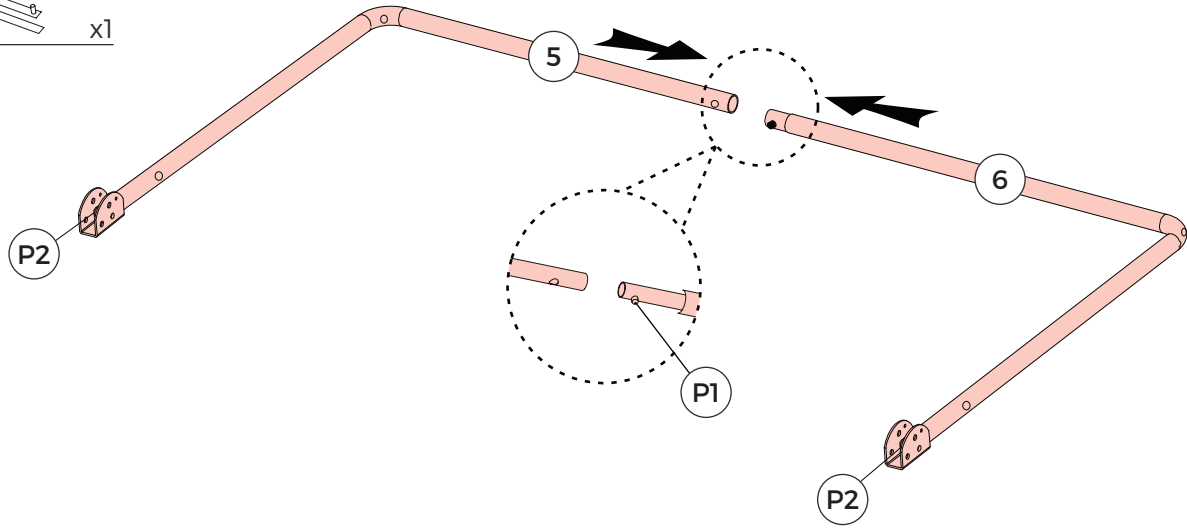

FIG. 2

- 5  x1
Pre-installed
- P2  x2
- 6  x1
Pre-installed
- P1  x1



ASSEMBLY



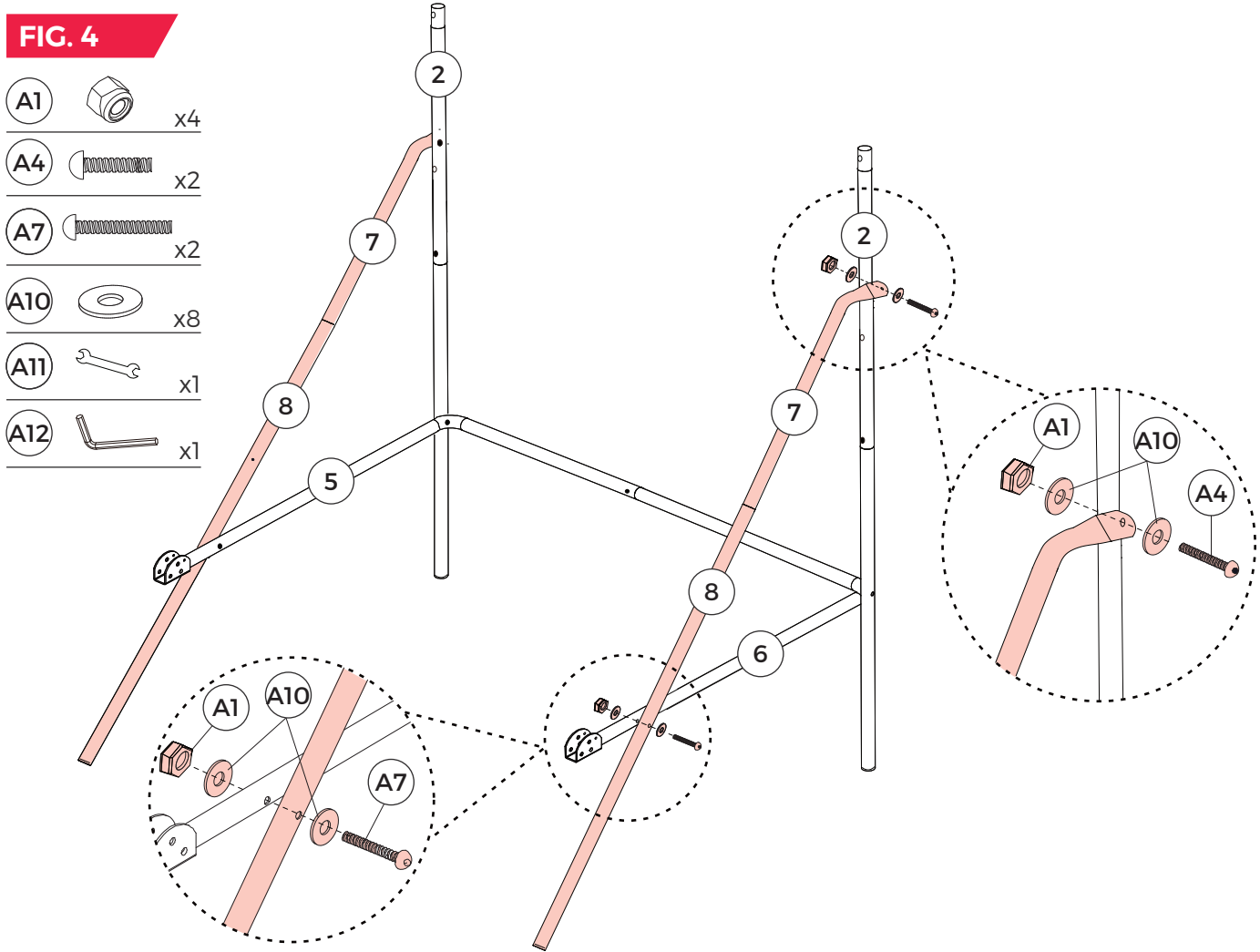
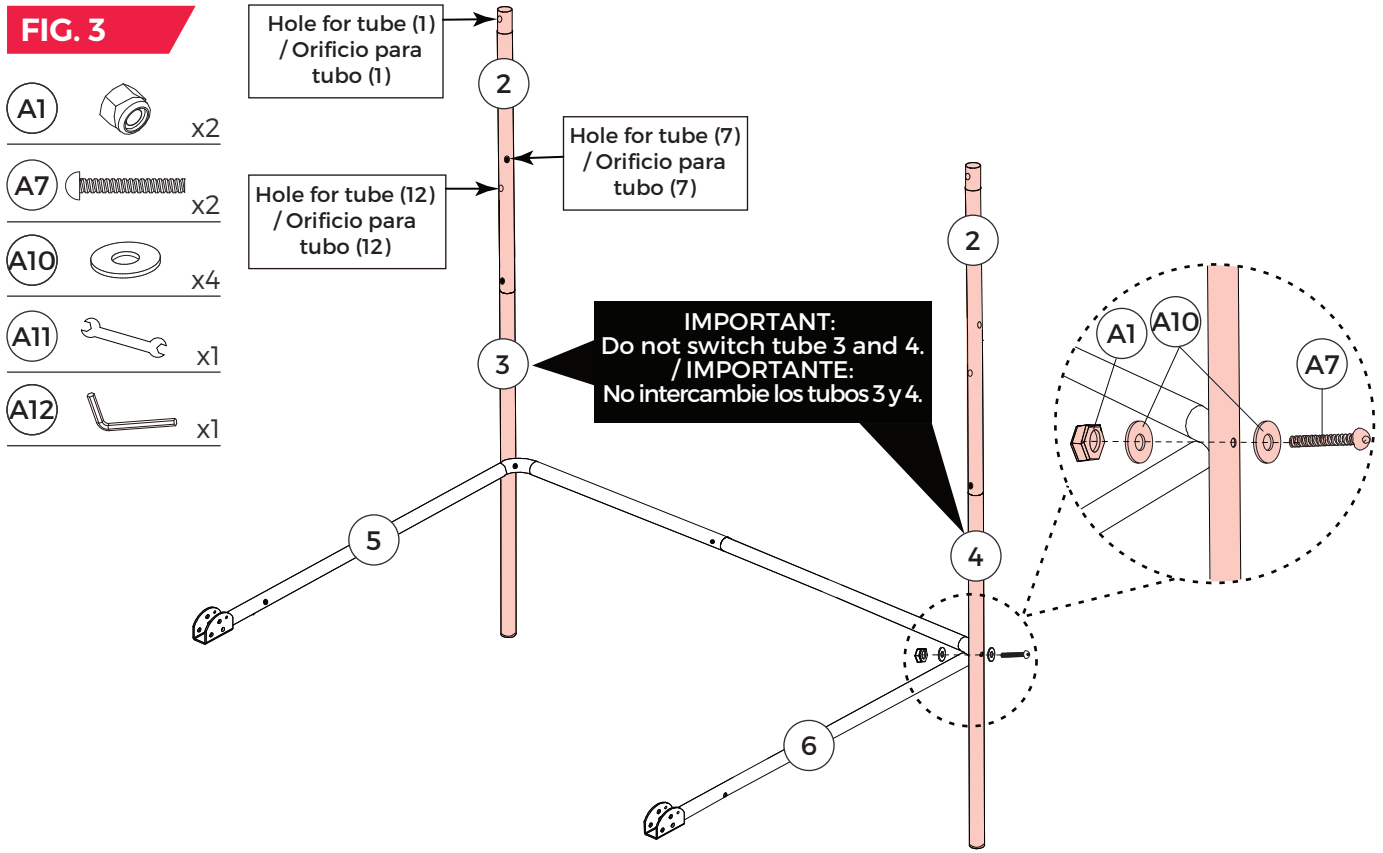







MONTAJE



ASSEMBLY

MONTAJE

FIG. 5



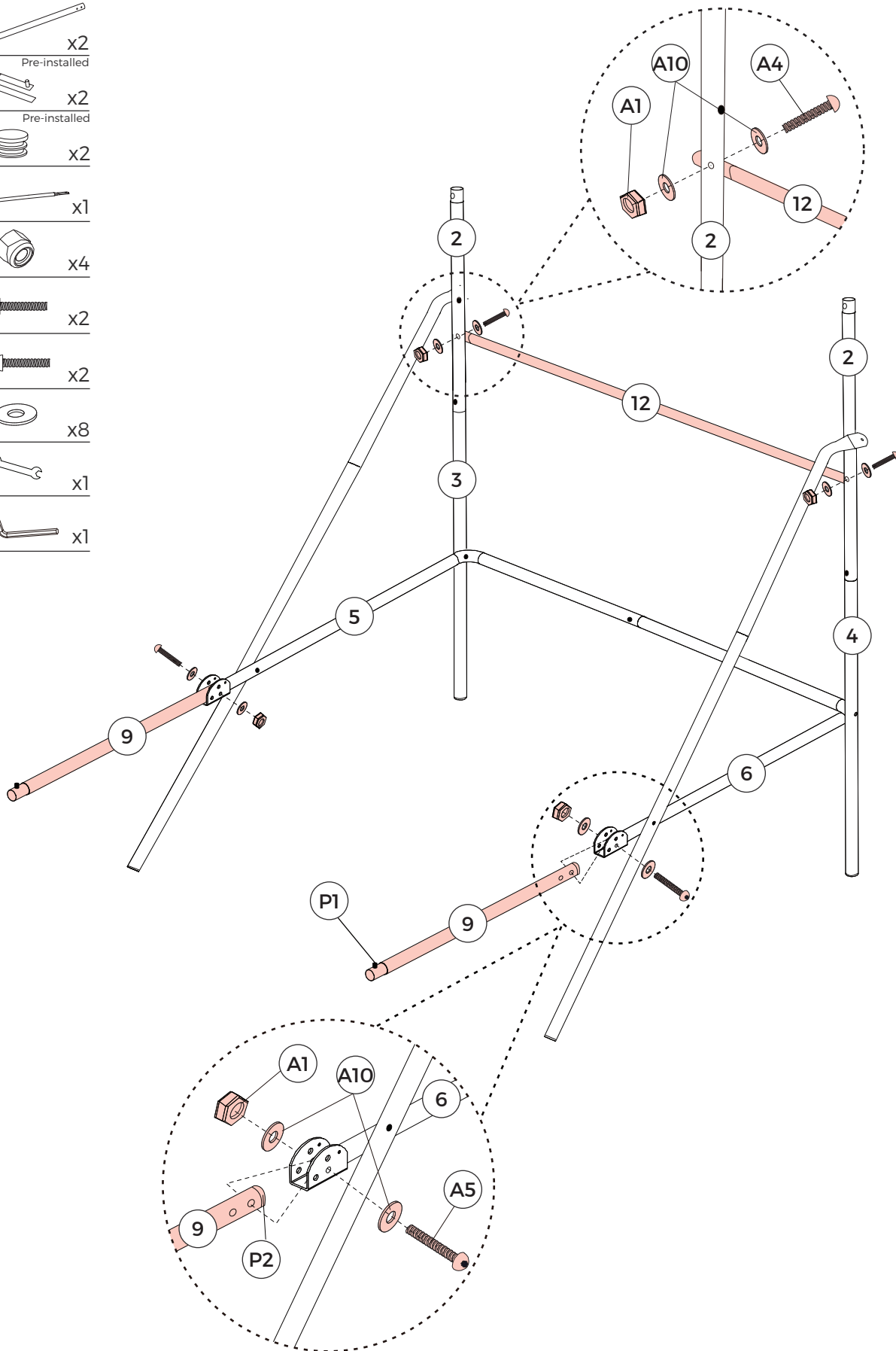

-  9 x2
Pre-installed
-  P1 x2
Pre-installed
-  P2 x2
-  12 x1
-  A1 x4
-  A4 x2
-  A5 x2
-  A10 x8
-  A11 x1
-  A12 x1



ASSEMBLY

MONTAJE

FIG. 6



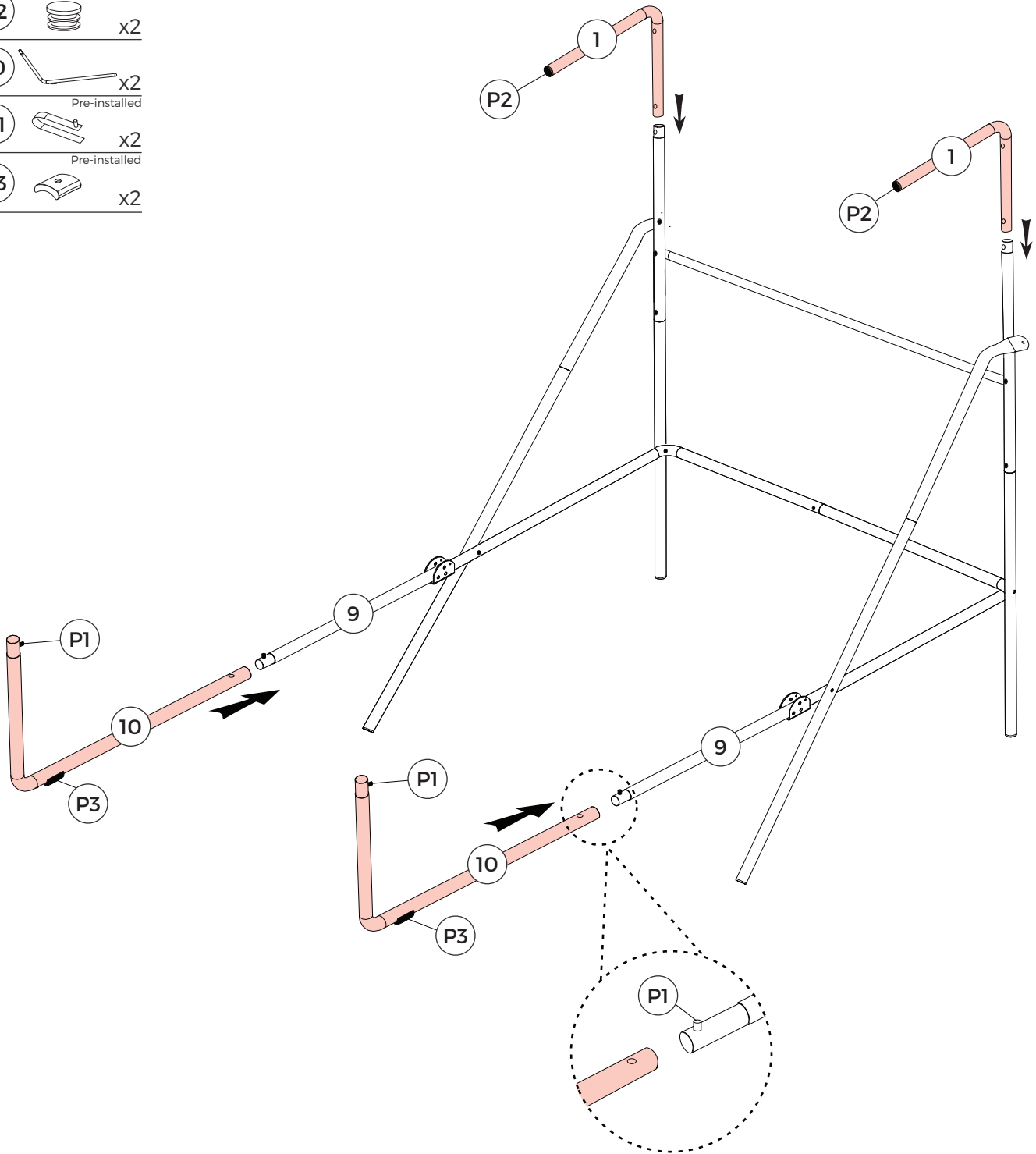

-  1 x2
Pre-installed
-  P2 x2
-  10 x2
Pre-installed
-  P1 x2
Pre-installed
-  P3 x2



ASSEMBLY

MONTAJE

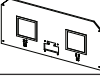
FIG. 7

- 13  x1
- 14  x1
- 19  x1
- A9  x4

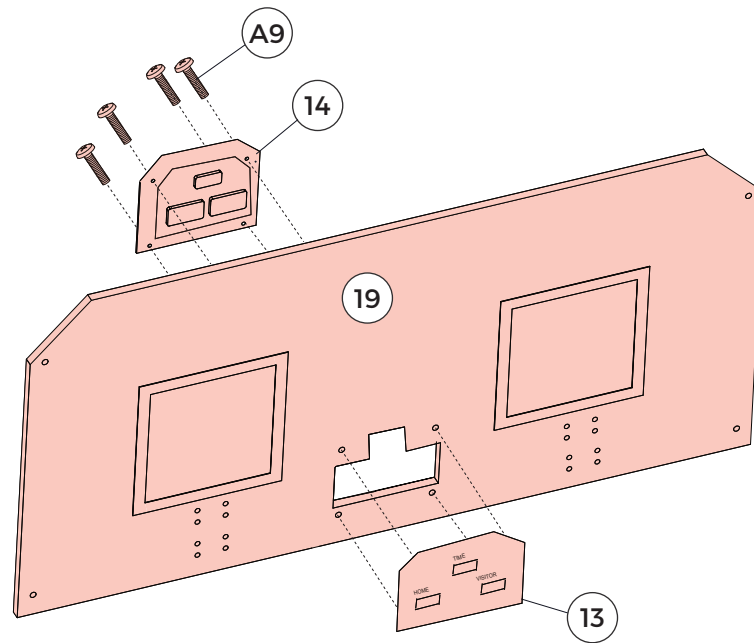







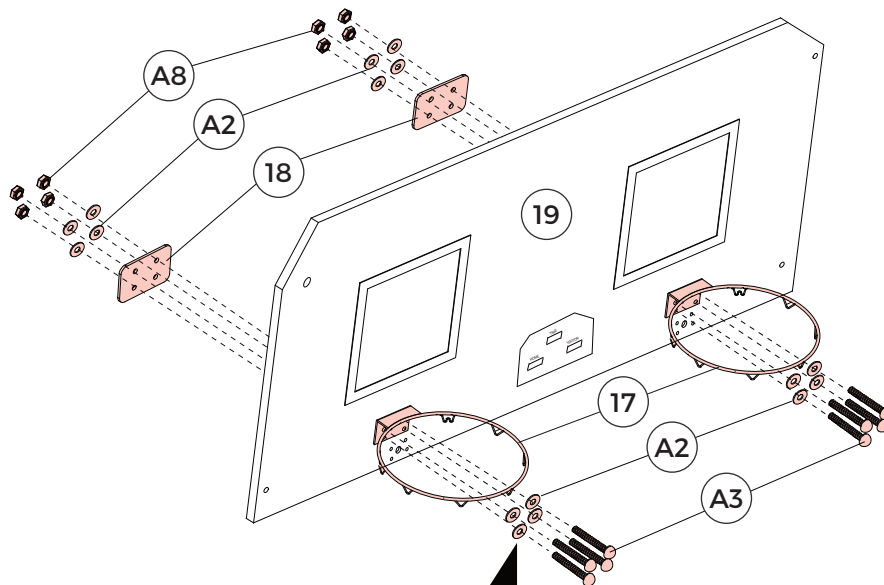

FIG. 8

- 17  x2
- 18  x2
- A2  x16
- A3  x8
- A8  x8
- A11  x1
- A12  x1



Note: Ensure that washers are used on both sides of the backboard as shown in FIG. 8.

Nota: Asegúrese de utilizar las arandelas en ambos lados del tablero como se muestra en la Fig. 8







Note: DO NOT over tighten bolts.

Nota: NO apriete demasiado los pernos.

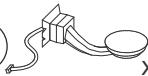
ASSEMBLY

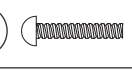
MONTAJE

FIG. 9

- 15  x2
- 21  x2
- A2  x16
- A3  x8
- A8  x8
- A11  x1
- A12  x1

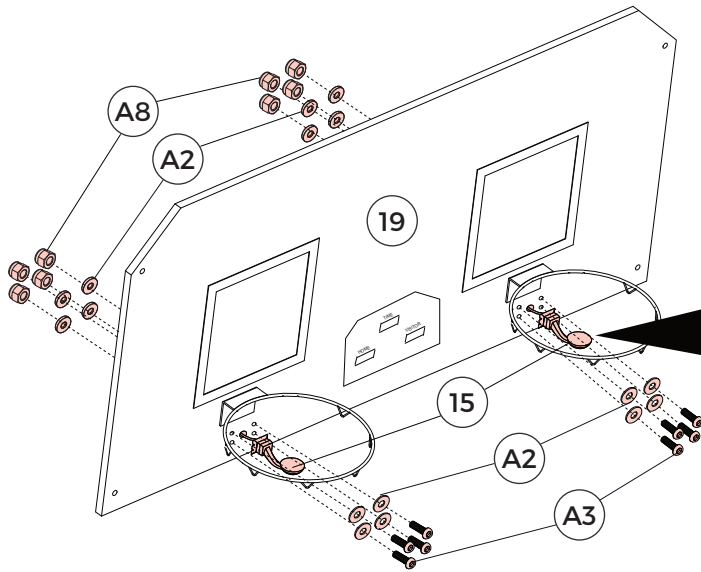

Note: Connect Paddle Sensor (15) to the backboard.
 Nota: Conecte la Paleta de Sensor (15) al tablero.

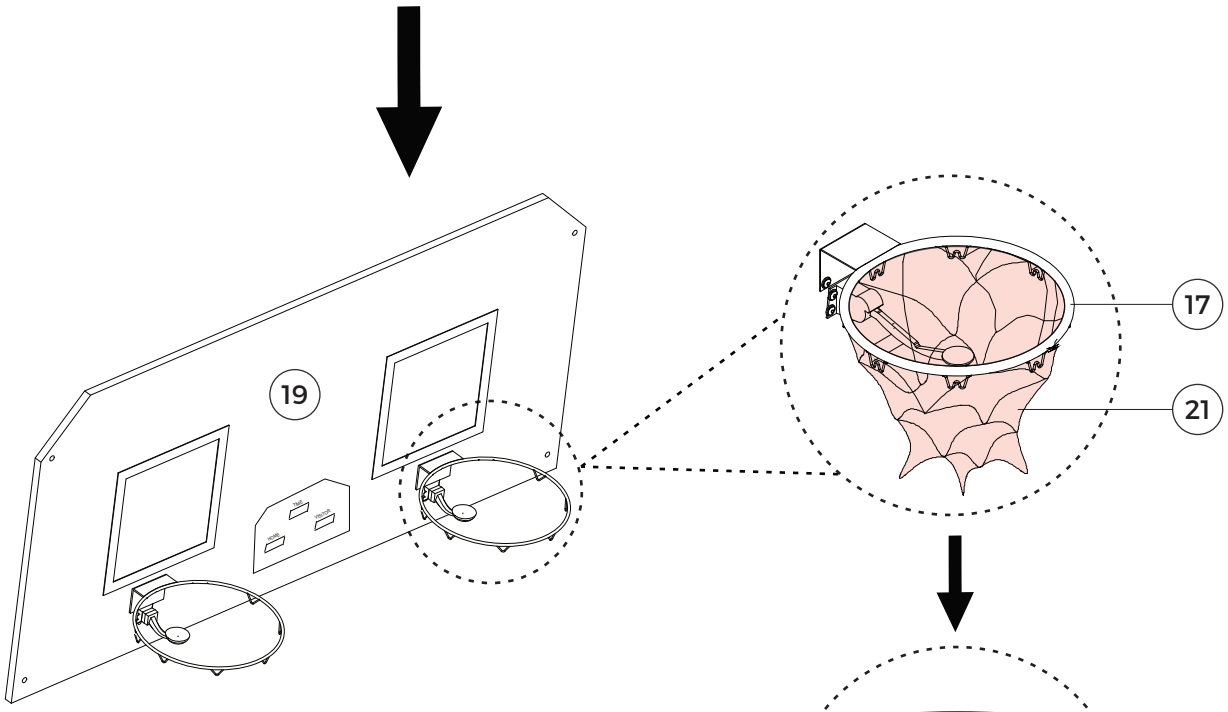



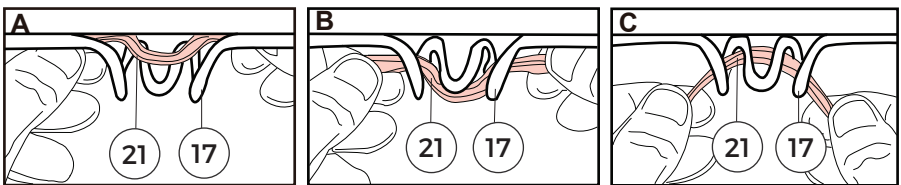



Note: Attach the part with wider meshes to the rim.
 Nota: Fije la parte de la red con los orificios más grandes al aro.



ASSEMBLY

MONTAJE

FIG. 10

20		x2
A1		x2
A6		x2
A10		x4
A11		x1
A12		x1

Note: With the help of another adult, attach the Backboard (19) to the Top Tubes - 1 (1).

Nota: Fije el Tablero (19) a los Tubos Superiores - 1 (1) con ayuda de otro adulto.

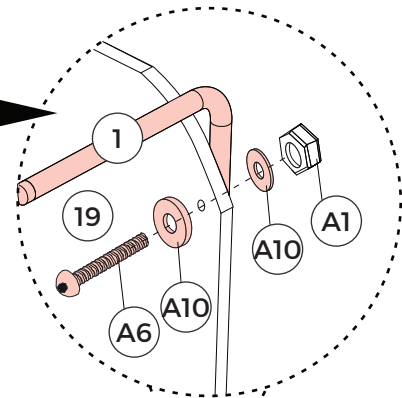

Note: Please do not use any bolt on the Backboard during this step. The Bolts will be added later for the Ramp Tab.

Nota: No utilice ningún perno en el Tablero durante este paso. Los Pernos se colocarán después para fijar la Lengüeta de la Rampa.

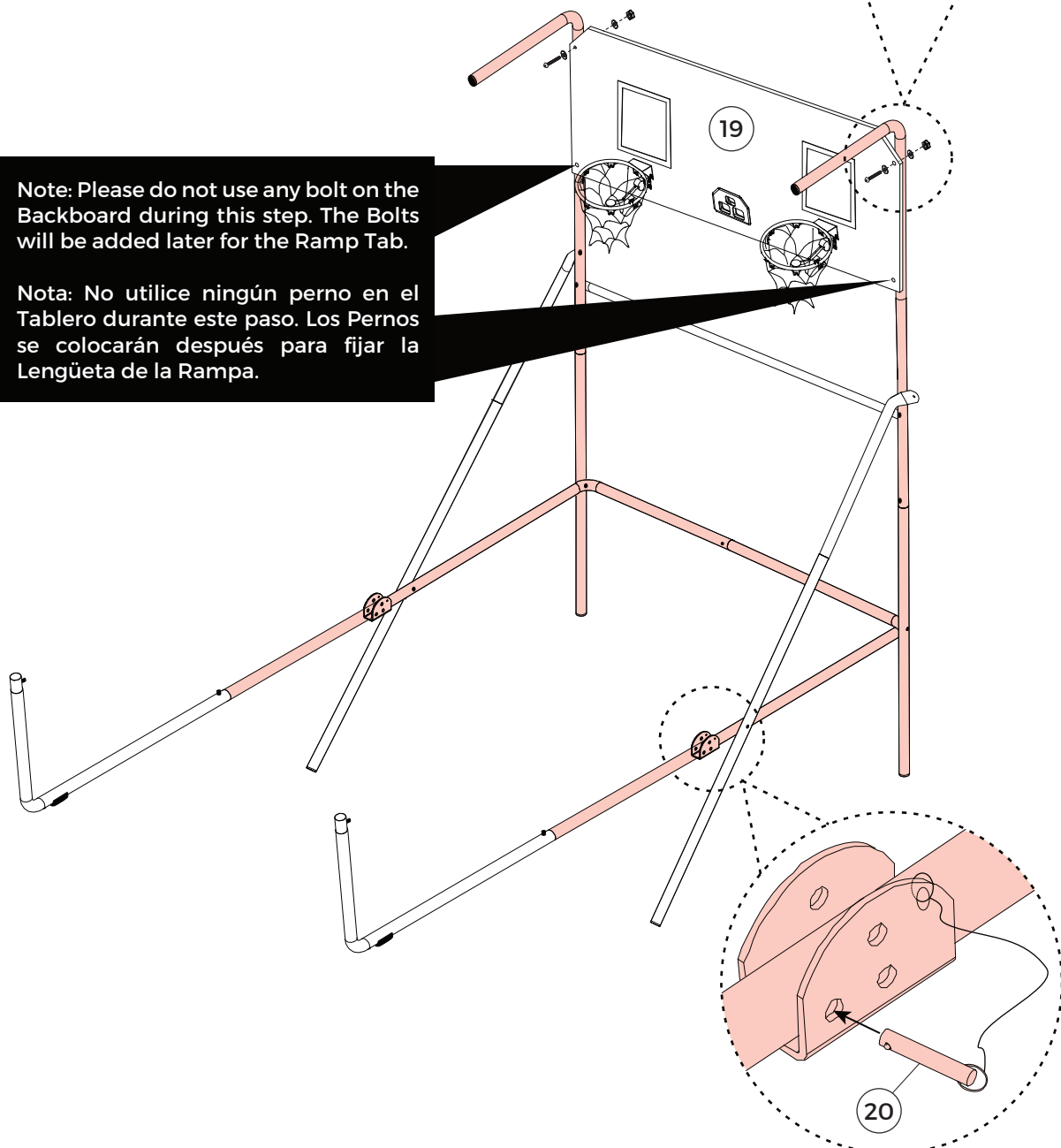

ASSEMBLY

MONTAJE

FIG. 11



Note: Slide the elastic straps onto Tube - 1, then slide the sleeves of Ball Return Net (22) onto the upper tubes.

Nota: Inserte las correas elásticas sobre el Tubo - 1; a continuación, deslice las mangas de la Red de retorno de balón (22) sobre los tubos superiores.

Note: To secure the Ball Return Net (22) to Tube - 1 (1), attach the elastic straps over the nuts as shown in FIG. 11.

Nota: Para asegurar la red de Retorno de balón (22) al Tubo - 1 (1), coloque las correas elásticas sobre las tuercas como se muestra en la FIG. 11.

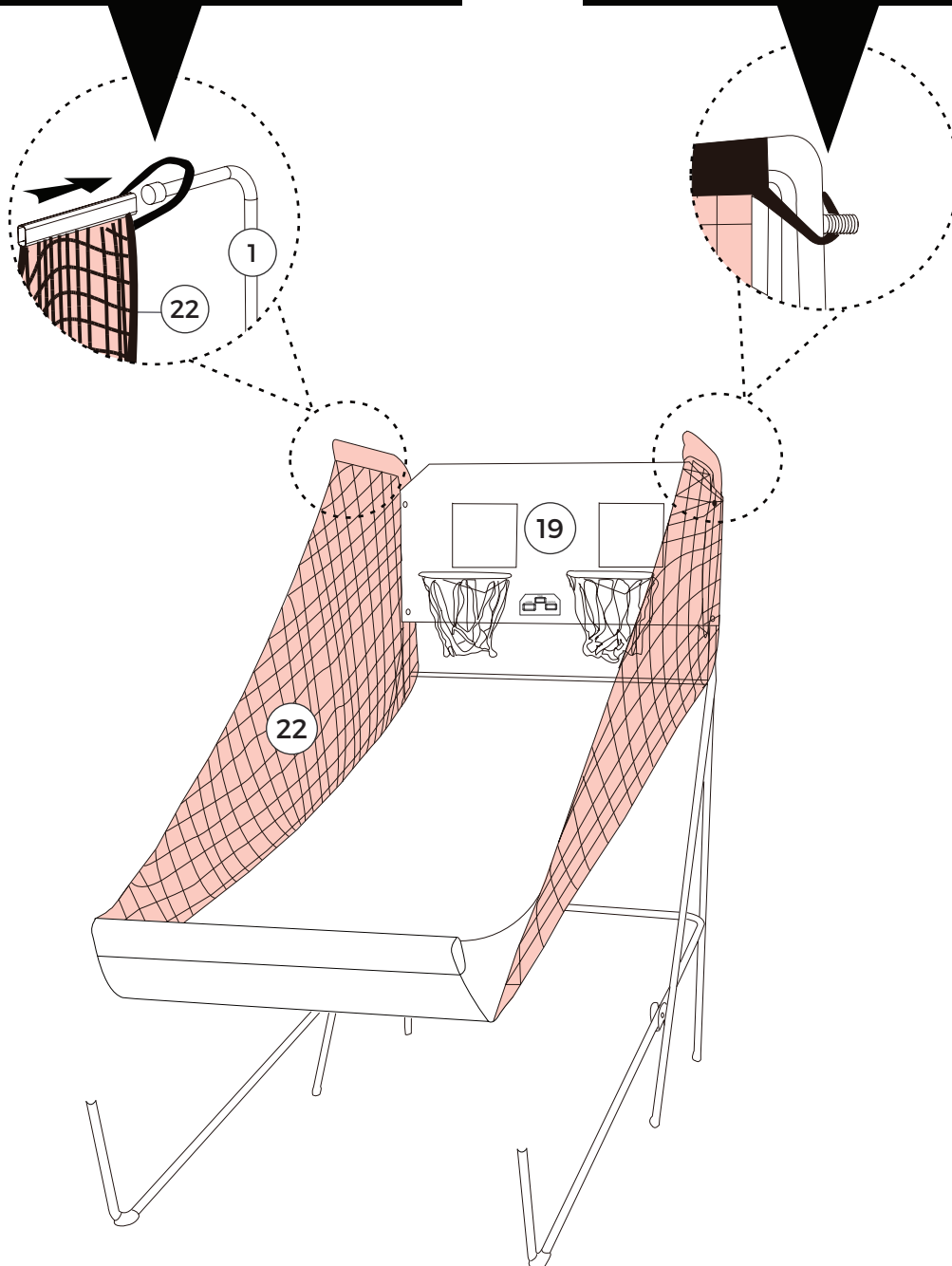

ASSEMBLY

MONTAJE



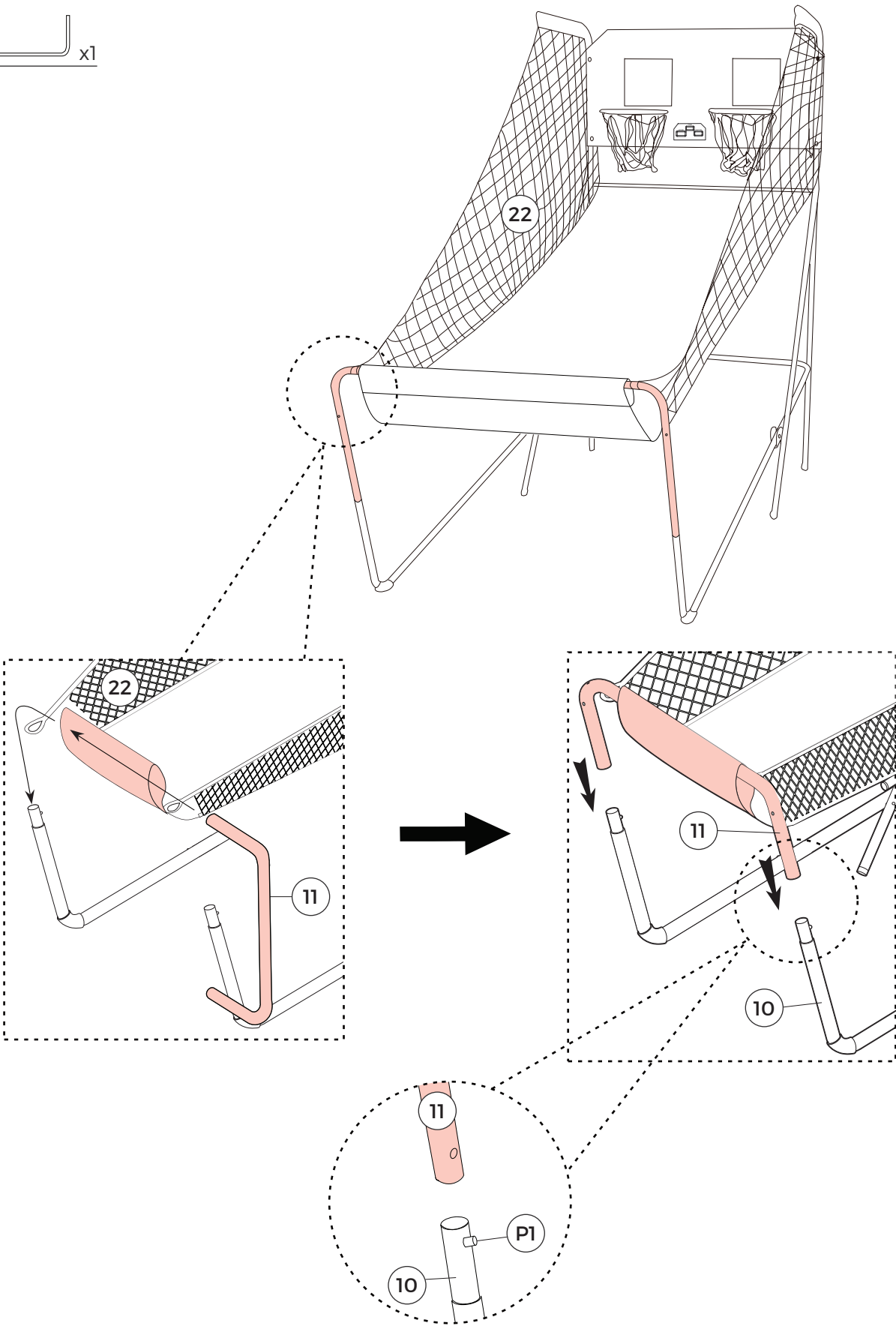
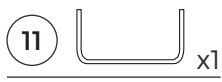



FIG. 12



ASSEMBLY

MONTAJE

FIG. 13

- 12  x1
- A1  x2
- A4  x2
- A10  x4
- A11  x1
- A12  x1



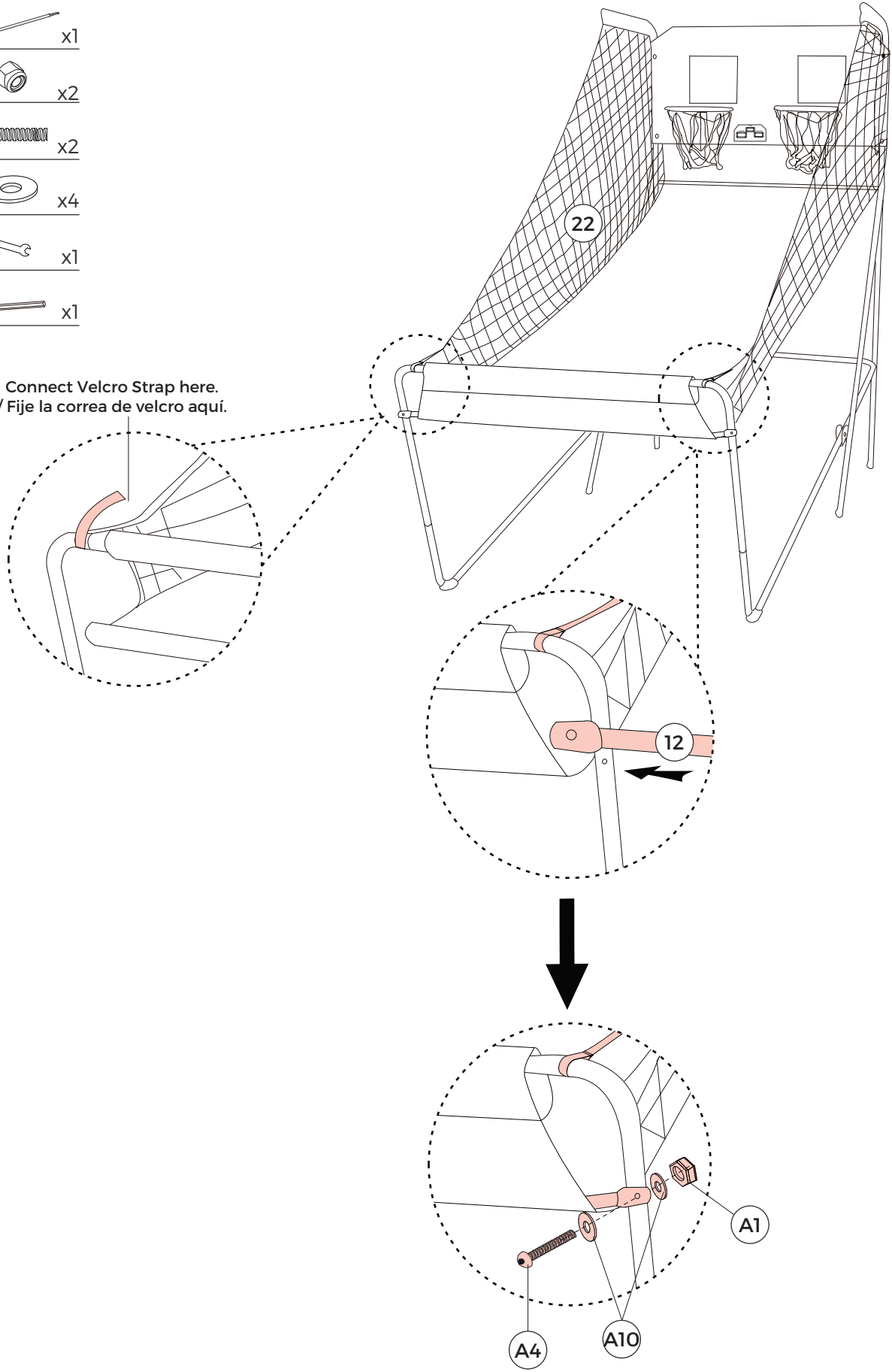

Connect Velcro Strap here.
/ Fije la correa de velcro aquí.



ASSEMBLY

MONTAJE

FIG. 14

- | | | |
|-----|---|----|
| A1 |  | x2 |
| A6 |  | x2 |
| A10 |  | x4 |
| A11 |  | x1 |
| A12 |  | x1 |

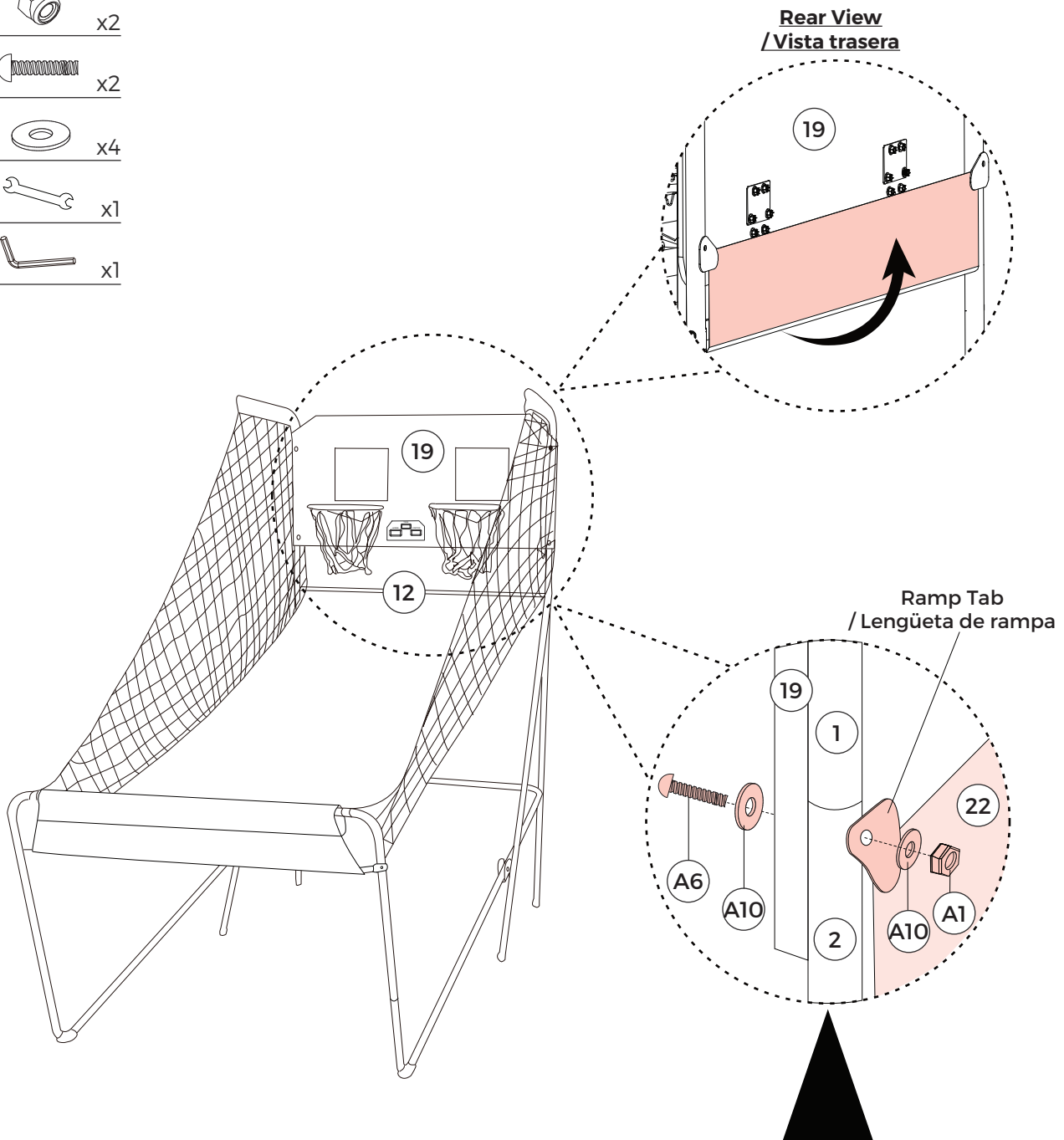

Note: At each bottom hole of the backboard, attach the Ramp Tabs of Ball Return Net (22) using Bolts (A6), Washers (A10), and Nuts (A1) as shown in FIG. 14.

Nota: Fije las Lengüetas de la rampa de la Red de retorno de balón (22) en cada orificio inferior del tablero usando los pernos (A6), arandelas (A10) y tuercas (A1) como se indica en la FIG. 14.

ASSEMBLY

MONTAJE

FIG. 15

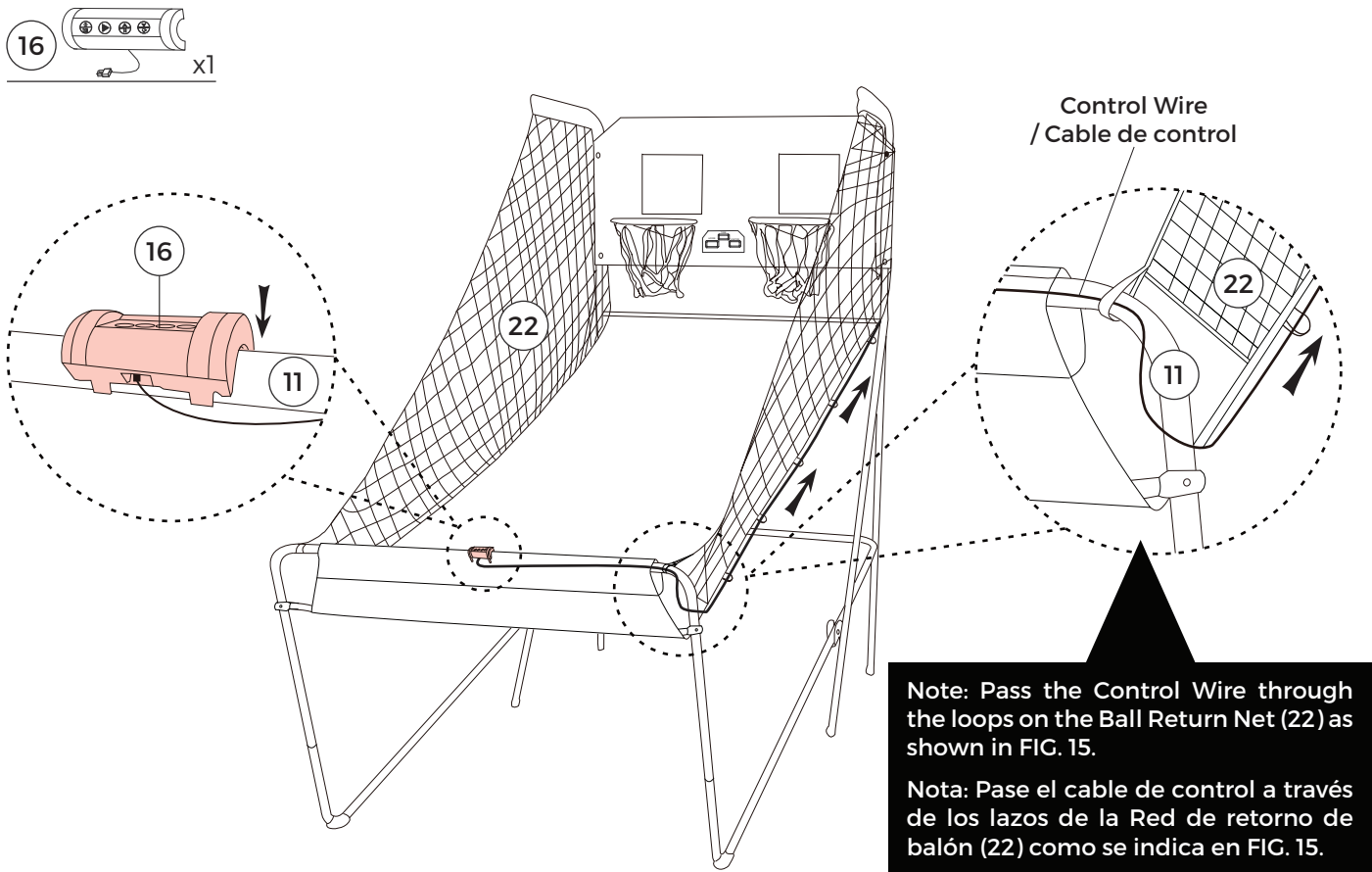
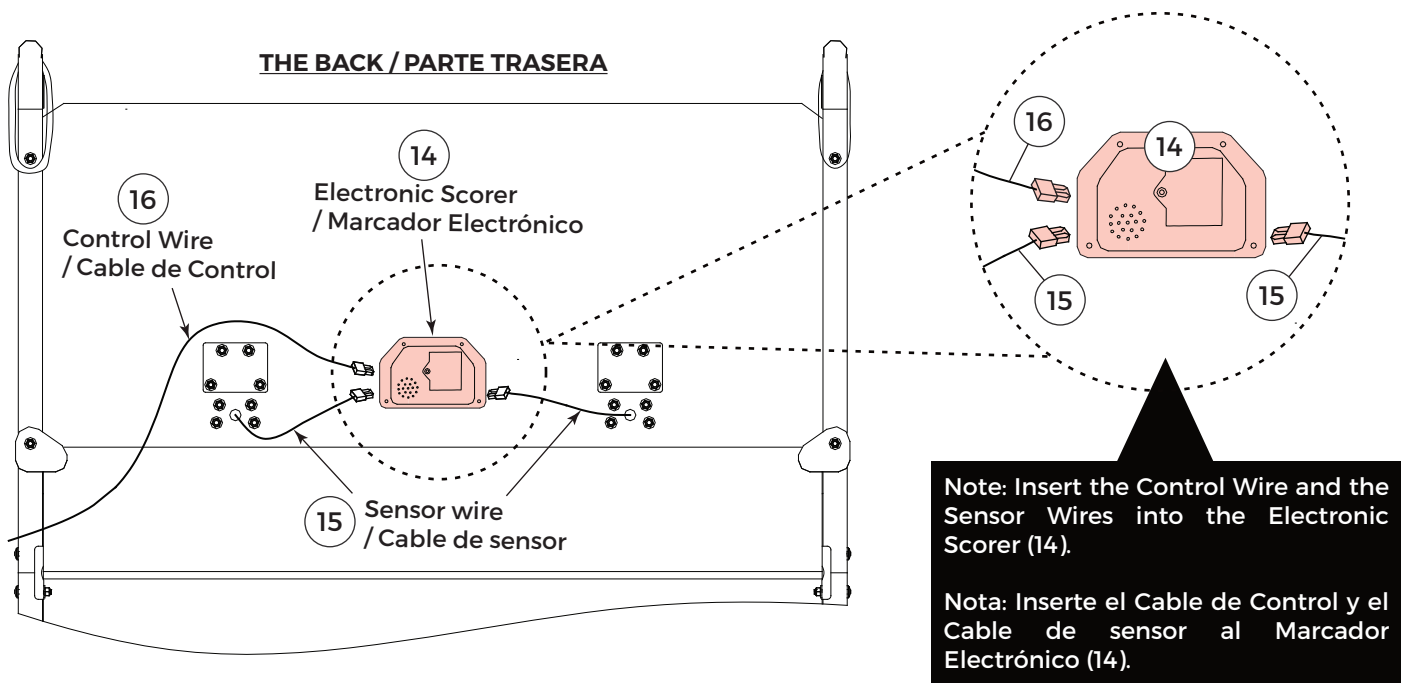

FIG. 16



HOW TO FOLD THE GAME FOR STORAGE

CÓMO PLEGAR EL JUEGO PARA GUARDARLO

STEP 1

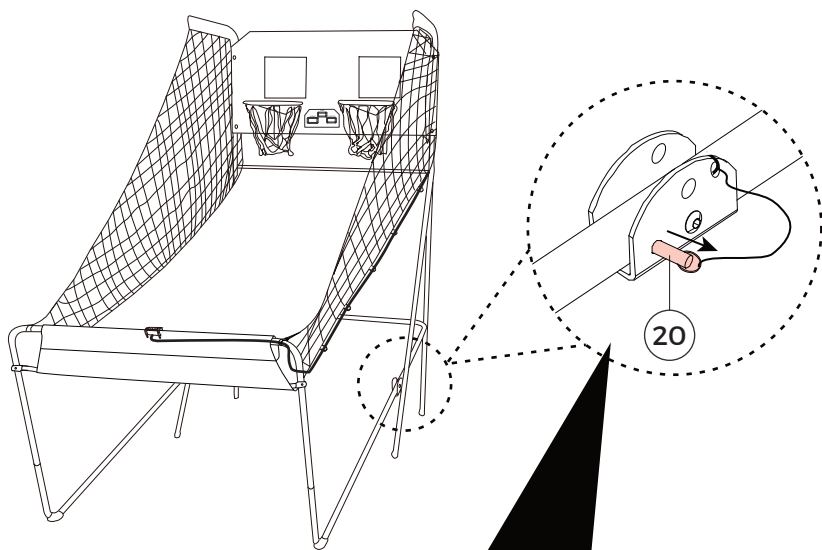

Note: Folding the basketball game - First remove the Locking Pins (20). Repeat the steps for the other side.

Nota: Para plegar el juego de baloncesto, retire primero los Pasadores de sujeción (20). Repita los pasos en el otro lado.

STEP 2

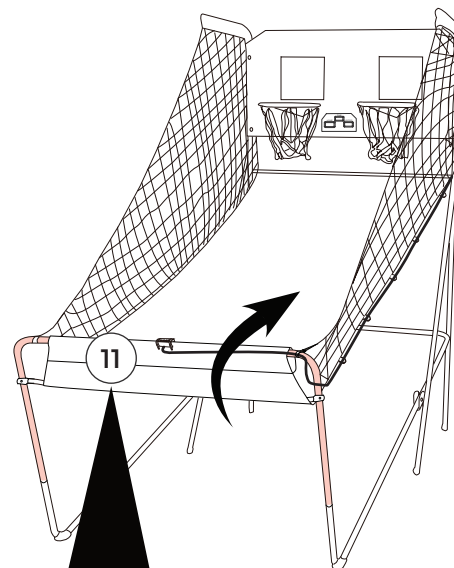

Note: Push Tube - 11 (11) upwards to fold.

Nota: Empuje el Tubo - 11 (11) hacia arriba para plegar.

STEP 3

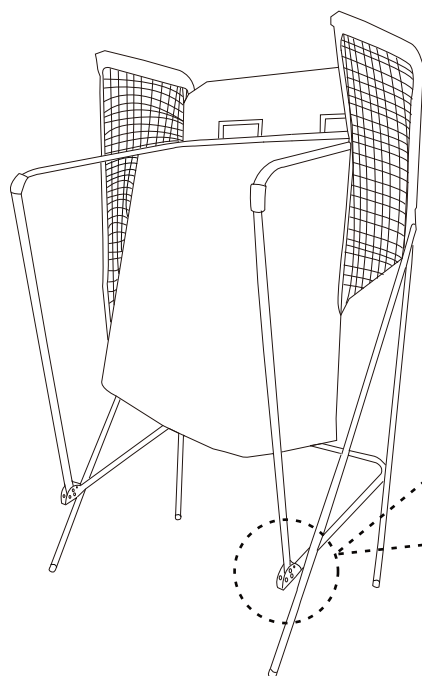

Note: Insert the Locking Pin (20) into the hole to secure the frame in storage position. Remove the locking pin before unfolding the frame. (Repeat the steps for the other side)

Nota: Inserte el pasador de sujeción (20) en el agujero para asegurar el marco en la posición de almacenamiento. Quite el pasador de sujeción antes de desplegar el marco. (Repita estos pasos para el otro lado)

⚠ IMPORTANT!

Use the Locking Pin (20) to secure the frame in place to avoid collapsing.

⚠ ¡IMPORTANTE!

Use el pasador de sujeción (20) para asegurar el marco en su lugar para evitar que se colapse.

ELECTRONIC SCORER OPERATION**OPERACIÓN DEL MARCADOR ELECTRÓNICO****BATTERY INSTALLATION**

Battery Box: Unscrew the bolt using a screwdriver and open the battery box. Insert 4x1.5V "AA" batteries (not included) in the sequence of polarity as shown on the inside cover. Then close the cover using a screwdriver.

INSTALACIÓN DE BATERÍA

Compartimento de pilas: Desatornille el perno utilizando un destornillador y abra el compartimento de pilas. Inserte 4 pilas "AA" de 1.5V (no incluidas) como se indica en el interior del compartimento de las pilas. A continuación, cierre la cubierta utilizando un destornillador.

REMINDING:

- The batteries must be installed according to their correct polarization (+ and -).
- Please clean the battery contacts and also those of the device prior to battery installation.
- If the game will not be used for a long period of time, we recommend removing the batteries.

ATENCIÓN:

- Las pilas deben ser instaladas de acuerdo con su polaridad correcta (+ y -).
- Limpie los contactos de las pilas y también los del dispositivo antes de instalar las pilas.
- Si el juego no va a utilizarse durante un periodo prolongado de tiempo, le recomendamos retirar las pilas.

**WARNING**

- Requires 4x1.5V "AA" batteries (not included).
- Do not mix old and new batteries.
- Do not mix alkaline, standard (carbon-zinc), or rechargeable (ni-cad, ni-mh, etc.) batteries.

ADVERTENCIA

- Requiere 4 pilas "AA" de 1.5V (no incluidas)
- No mezcles baterías viejas y nuevas.
- No mezcle pilas alcalinas, estándar (carbón-zinc), o recargables (ni-cad, ni-mh, etc.).

INCOMPLETE NUMBERS ARE DISPLAYED ON SCORER SCREEN

- Low Battery Warning: When the battery level is very low, a "BATTERY LOW" voice will ring out 3 times by the scorer.
- Please check the battery charge is sufficient.
- Please replace the battery.

**LOS NÚMEROS INCOMPLETOS ESTÁN MOSTRADOS EN LA PANTALLA DEL MARCADOR**

- Advertencia de Batería Baja: Cuando el nivel de la batería está muy bajo, una voz de "BATTERY LOW" sonará 3 veces por el marcador.
- Por favor, revise la carga de batería si fuere suficiente.
- Por favor cambia la batería.

CONTROL BOX OPERATION

Press **"ON / OFF"** to activate the scorer.
Scoreboard **"HOME"** shows "01" (pre - set game 1).
Press **"SELECT UP"** and **"DOWN"** to select a game.
Press **"PLAY"** to enter the selected game mode.
Press **"SOUND"** to switch the sound ON / OFF while playing.
Press **"PAUSE"** to pause or start time counting.
Press and hold the **"ON / OFF"** button for 3 seconds to turn off the scorer.
Press and hold the **"RESET"** button for 3 seconds to reset the game.
Note: If no shot is made or no button is pressed in 5 mins, the scorer will be turned off automatically.

OPERACIÓN DE CAJA DE CONTROL

Presione **"ON / OFF"** para activar el marcador.
El Marcador **"HOME"** indica "01" (juego 1 pre - fijado).
Presione **"SELECT UP"** y **"DOWN"** para seleccionar el juego.
Presione **"PLAY"** para entrar al modo de juego seleccionado.
Presione **"SOUND"** para cambiar prender o apagar el ON / OFF cuando está jugando.
Presione **"PAUSE"** para apagar o iniciar el contado el tiempo.
Oprima y detenga la perilla **"ON / OFF"** por 3 segundos para apagar la tabla de puntaje.
Oprima y detenga la perilla **"RESET"** por 3 segundos para resetear el juego.
Nota: Si no se ha realizado tiros o presionado el botón en 5 minutos, el marcador se apagará automáticamente.



GAME OPTIONS

1. BEAT THE TIME CLOCK

- Player: 1P 2P (single/double players mode).
- Select playing time 30/45/60 seconds.
- All shots are worth 2 points until the final 10 seconds, when each shot is worth 3 points, see how many points you can get in the timing period.
- Choose the 2-player mode, and the player with the most points scored wins.

2. 3-POINT BEAT THE CLOCK

- Player: 1P 2P 4P (single/double players mode). In 2P/4P case, two players shooting together.
- Select playing time 30/45/60 seconds.
- All shots are worth 3 points, see how many points you can get in the timing period.
- Choose the 2P/4P mode, and the player with the most points scored wins.

3. BATTLE BACK

- Player: 2P 4P.
 - The player who makes a shot will add 2 points to their score and subtract 2 points from their opponent's score, the first player to reach 10 points is the winner.
- 2P: only one winner.
 - 4P: player 1 PK player 2 first, there will be a winner, then player 3 PK player 4, there will be a winner, finally, the two winners PK again to get the final winner.

4. HORSE

- Player: 2P 3P 4P.
- Only the left basket can score goals. The players are lined up in the left basket according to PLY1 PLY2 PLY3 PLY4 sequence. The left side shows the players, and the right side starts shooting to show the "PK stage" which is divided into five stages (1, 2, 3, 4, 5). Each player has one shooting opportunity in each stage. After the shooting, the play will stand in line again to wait for the next shooting chance. After 5 stages, the player with the least score will be eliminated and the rest of the players will enter the next round of PK. The rule is the same as the previous round. There will be one winner in the end and then game over.

OPCIONES DE JUEGO

1. CONTRA RELOJ

- Jugador: 1P 2P (modo de un jugador / dos jugadores).
- Seleccione el tiempo de juego 30/45/60 segundos.
- Todos los tiros valdrán 2 puntos hasta los últimos 10 segundos en los que cada disparo valdrá 3 puntos. El objetivo es ver cuantos puntos puede obtener en el período de tiempo.
- Si elije el modo de 2 jugadores, el jugador con más puntos anotados gana.

2. 3-PUNTOS GANAR EL RELOJ

- Jugador: 1P 2P 4P (modo de un jugador / dos jugadores). En el modo 2P/4P, dos jugadores tirarán juntos.
- Seleccione el tiempo de juego 30/45/60 segundos.
- Todos los tiros valen 3 puntos. El objetivo es ver cuantos puntos puede anotar en el período de tiempo.
- Si elije el modo 2P/4P, el jugador con más puntos anotados gana.

3. BATALLA

- Jugador: 2P 4P.
 - El jugador que anote un tiro añadirá 2 puntos a su marcador y restará 2 puntos a la puntuación de su oponente. El primer jugador en llegar a 10 puntos es el ganador.
- 2P: solo un ganador.
 - 4P: Primero, el jugador 1 PK vencerá al jugador 2, y de ahí saldrá un ganador, luego el jugador 3 PK vencerá al jugador 4, y de ahí saldrá otro ganador; finalmente, los dos ganadores vencedores PK se enfrentarán de nuevo para obtener el ganador final.

4. CABALLO

- Jugador: 2P 3P 4P.
- Solo la canasta de la izquierda puede marcar las anotaciones. Los jugadores hacen fila en la canasta izquierda de acuerdo a la secuencia PLY1 PLY2 PLY3 PLY4. El lado izquierdo muestra los jugadores, y el lado derecho comenzará a mostrar la etapa "PK" que se divide en cinco etapas (1, 2, 3, 4 y 5). Cada jugador tiene una oportunidad de tirar en cada etapa. Después de tirar, el jugador hará fila de nuevo esperando su siguiente turno para tirar. Después de 5 etapas, el jugador con el puntaje más bajo será eliminado y el resto de los jugadores entrará a la siguiente ronda "PK". Las reglas son las mismas que en las rondas anteriores. Al final quedará un ganador y así finalizará el juego.

GAME OPTIONS**5. CHECK POINT**

- Player: Select 1 to 4 players.
- The playing time is preset at 30 seconds.
- All shots are worth 2 points.
- The player's score will be displayed on the "HOME" side, while the "VISITOR" side will show the target score to be reached. If the player fails to reach the target score, the game will end. When the player's score reaches the "VISITOR" target score, the game time will be automatically lengthened, and the next target score will be automatically displayed on the "VISITOR" side.
- Target score: 24 / 52 / 68 / 86.
Corresponding time to be added: 20S / 10S / 10S / 10S.
If a player scores 99 points, the game is over.
The player with the most points scored wins.

6. AROUND THE WORLD

- Player: Select 1 to 4 players.
- All shots are worth 2 points.
- After the number of players selected, the players can shoot one by one.
- The winner is the player who gets the 10 points in the shortest time. After the game is over, the LED will flash on the winner.

7. LEFT AND RIGHT SHOOT

- Player: Select 1 to 4 players.
- The game starts when the first ball goes into the blinking hoop.
- "HOME" shows the player and "VISITOR" shows the score.
- "HOME" and "VISITOR" will blink alternatively during the game, and you can get 2 points after shooting into the blinking hoop.

8. RECORD BREAKER

- Player: Multi-player.
- Select playing time 30/45/60 seconds.
- Only the left side can keep score, and the scores are displayed on the left LED, and the countdown ends and the game is over.
- When the first player's game ends, his/her total score is displayed on the right. The next player can start the game by pressing the "PLAY" key, and so on in a similar fashion. At the end of each game, the highest score is displayed on the right; when a player's score exceeds the highest score shown on the right, the original score will be replaced (exiting the game mode or powering off can clear the record).

OPCIONES DE JUEGO**5. CONTROL DE PUNTO**

- Jugador: Seleccione de 1 a 4 jugadores.
- El tiempo de juego predeterminado es de 30 segundos.
- Todos las anotaciones valen 2 puntos.
- La puntuación del jugador se mostrará en el lado local "HOME", mientras que el lado visitante "VISITOR" mostrará la puntuación a alcanzar. Si el jugador falla en alcanzar el objetivo, el juego terminará. Cuando la puntuación del jugador alcance la puntuación meta de visitante "VISITOR", el tiempo de juego se alargará automáticamente y la siguiente puntuación a alcanzar se mostrará automáticamente en el lado "VISITOR".
- Puntaje meta: 24/52/68/86.
Tiempo correspondiente a ser agregado: 20S / 10S / 10S / 10S.
Si un jugador anota 99 puntos, el juego terminará.
El jugador con la mayor puntuación gana.

6. ALREDEDOR DEL MUNDO

- Jugador: Seleccione de 1 a 4 jugadores.
- Todos las anotaciones valen 2 puntos.
- Después de seleccionar el número de jugadores, éstos deberán tirar uno por uno.
- El ganador es el jugador que obtenga 10 puntos en el menor tiempo. Después de que el juego haya terminado, el LED se encenderá sobre el ganador.

7. TIRO IZQUIERDA Y DERECHA

- Jugador: Seleccione de 1 a 4 jugadores.
- El juego comenzará cuando el primer balón entre en la canasta que esté parpadeando.
- El lado "HOME" muestra el jugador y el lado "VISITOR" muestra el marcador.
- El lado "HOME" y "VISITOR" parpadearán alternándose durante el juego, y usted obtendrá 2 puntos al anotar en la canasta que parpadee.

8. ROMPE RÉCORD

- Jugador: Multijugador.
- Seleccione el tiempo de juego, 30/45/60 segundos.
- Solo el lado izquierdo puede registrar la puntuación; las puntuaciones se mostrarán en el LED izquierdo, la cuenta atrás finalizará y el juego habrá terminado.
- Cuando termina la partida del primer jugador, su puntuación total se muestra a la derecha. El siguiente jugador puede comenzar la partida pulsando la tecla "PLAY", y así sucesivamente. Al final de cada partida, la puntuación más alta se muestra a la derecha; cuando la puntuación de un jugador supera la puntuación más alta mostrada a la derecha, la puntuación original se reemplazará (salir del modo de juego o apagar borrar el registro).

⚠ WARNING

Changes or modifications not expressly approved by the party responsible for compliance could void the user's authority to operate the equipment.

⚠ ADVERTENCIA

Los cambios o modificaciones no expresamente aprobado por la parte responsable del cumplimiento podrían anular la autoridad del usuario para operar el equipo.

NOTE

This equipment has been tested and found to comply with the limits for a Class B digital device, pursuant to Part 15 of the FCC Rules. These limits are designed to provide reasonable protection against harmful interference in a residential installation. This equipment generates, uses and can radiate radio frequency energy and, if not installed and used in accordance with the instructions, may cause harmful interference to radio communications. However, there is no guarantee that interference will not occur in a particular installation. If this equipment does cause harmful interference to radio or television reception, which can be determined by turning the equipment off and on, the user is encouraged to try to correct the interference by one or more of the following measures:

- Reorient or relocate the receiving antenna.
- Increase the separation between the equipment and receiver.
- Connect the equipment into an outlet on a circuit different from that to which the receiver is connected.
- Consult the dealer or an experienced radio/TV technician for help.

This device complies with the Part 15 of the FCC Rules. Operation is subject to the following two conditions: (1) This device may not cause harmful interference; and (2) This device must accept any interference received, including interference that may cause undesired operation.

For additional resources, please contact Medal Sports Corp.
1300 Melissa Drive, Suite 124, Bentonville, AR 72712
Toll Free: 877-472-4296

NOTA

Este equipo ha sido probado y encontrado para cumplir con los límites para el dispositivo digital de Clase B, de conformidad con la Parte 15 de las Reglas de FCC. Estos límites son diseñados para proporcionar protección razonable contra la interferencia dañosa en una instalación residencial. Este equipo genera, usa y podría irradiar la energía de radiofrecuencia y, si no fuera instalado y usado conforme con las instrucciones, podría causar interferencia dañosa para la comunicación de radio. Sin embargo, no está garantizado que la interferencia no ocurrirá en una instalación particular. Si este equipo realmente causado interferencia dañosa a la radio o la recepción de televisión, podría ser determinada por girando el equipo off y on, el usuario está animado de corregir la interferencia por una o más siguientes medidas:

- Reoriente o recolocque la antena de recepción.
- Incremente la separación entre el equipo y el receptor.
- Conecte el equipo a una salida del circuito diferente que el que está conectado con el receptor.
- Consulte el proveedor o un técnico experimentado de radio/televisión por ayudas

Este dispositivo cumple con la Parte 15 de las Reglas de FCC. La operación está sujeta a las dos condiciones siguientes: (1) Este dispositivo no podría causar interferencia dañosa; y (2) Este dispositivo debe aceptar cualquier interferencia recibida, incluyendo la interferencia que podría causar operación indeseada.

Para recursos adicionales, por favor comuníquese con Medal Sports Corp.
1300 Melissa Drive, Suite 124, Bentonville, AR 72712
Llamada gratuita: 877-472-4296



